

Sistema centrale di controllo per domotica.



1. Introduzione

Il sistema Sirio modello DSR07 è un sistema centrale di controllo con display 7" touch screen per la gestione un sito residenziale.



Leggere attentamente il manuale.
Lire instructions en tous d'installation.
Carefully read Operator's Manual.
Vorabhinrichtungen die Betriebsanleitung
lesen.
Se reusa lean el Manual con cuidado

Leggere attentamente il presente manuale prima di utilizzare il prodotto in quanto fornisce importanti indicazioni riguardanti la sicurezza, l'installazione e uso.
Conservare con cura il manuale per successive consultazioni.

2. Caratteristiche generali

- Processore ARM (i.MX6 1Ghz)
- Ram DDR3 512Mbyte
- NAND flash 256Mbyte
- Display 7" retroilluminato a LED con risoluzione 800x480
- Touch screen resistivo
- Due porte USB 2.0
- Una porta di rete 10/100
- Tensione di alimentazione 24Vac +/-10%
- Potenza assorbita 5W
- Temperatura operativa 0..50°C
- Umidità max. 95% senza condensa
- Marcatura CE come da direttiva 2004/108/CE



3. Connessioni del sistema

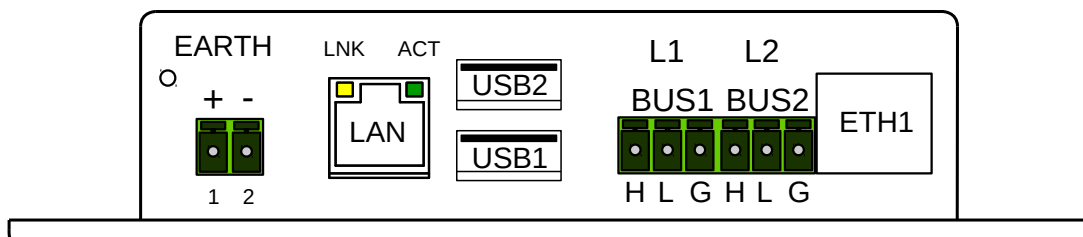

CABLAGGI

Power	alimentazione sistema 24Vac
LAN	connettore RJ45 di rete 10/100 Mbps
USB1..2	connettore porte USB 2.0
L1	connettore CanBus linea asincrona/sincrona
L2	connettore CanBus linea asincrona/sincrona
ETH1	Non Utilizzato

LED

LNK	led collegamento alla rete
ACT	led attività

Connettori CanBus L1 - L2

1. CanH
2. CanL
3. CanG

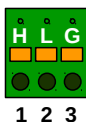

Connettori USB1..USB2

1. VCC
2. <> DATA-
3. <> DATA+
4. GND

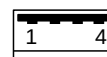

Connettore alimentazione 24Vdc

1. +24Vdc
2. 0V



Connettore rete (ETH1)

1. <> TXD1+
2. <> TXD2-
3. <> BI_D3-
4. <> BI_D3+
5. <> BI_D3-
6. <> RX_D2-
7. <> BI_D4+
8. <>BI_D4-



FIG. 3

Collegamento del sistema

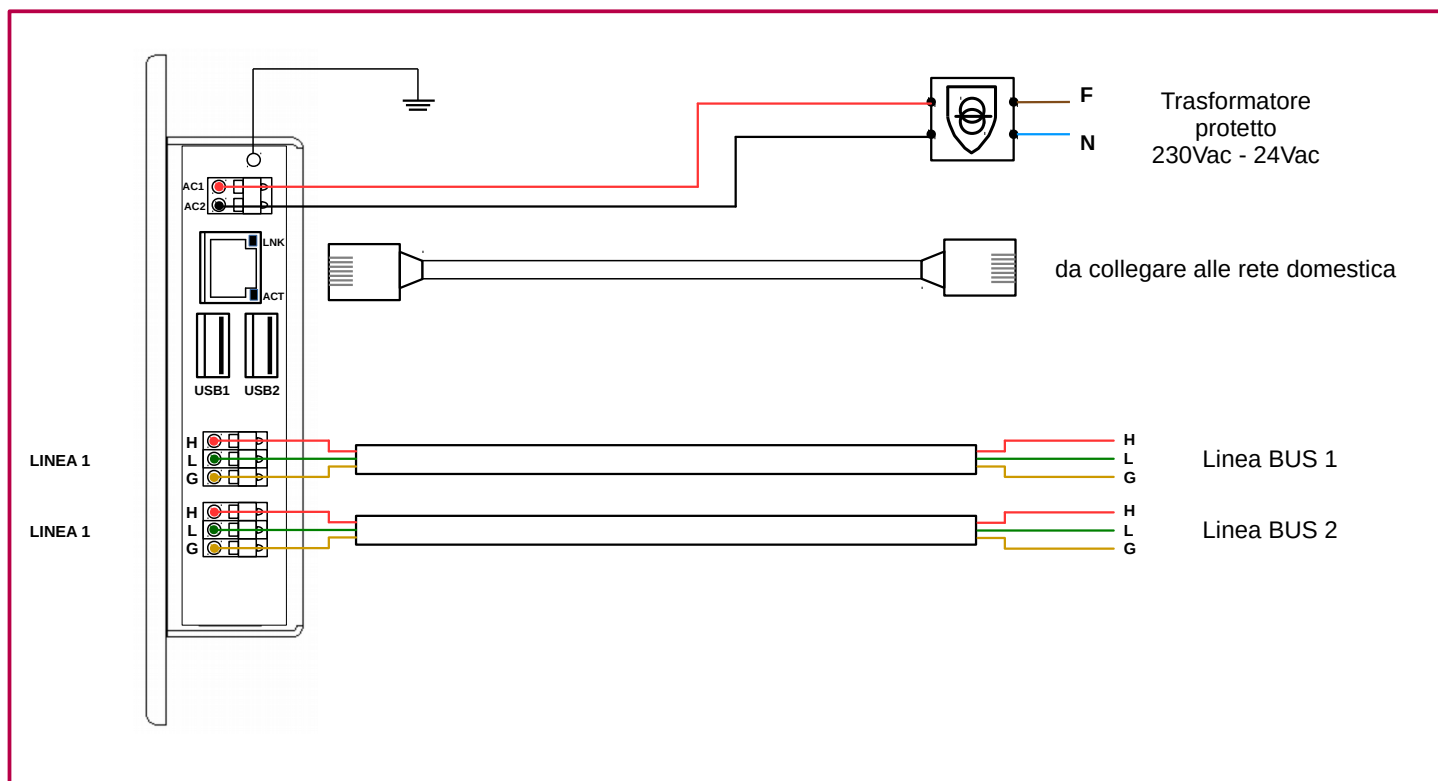

4. Montaggio

DSR07 è stato progettato per essere montato all'interno della scatola di derivazione della Gewiss con codice GW48006 o su un pannello in cartongesso.

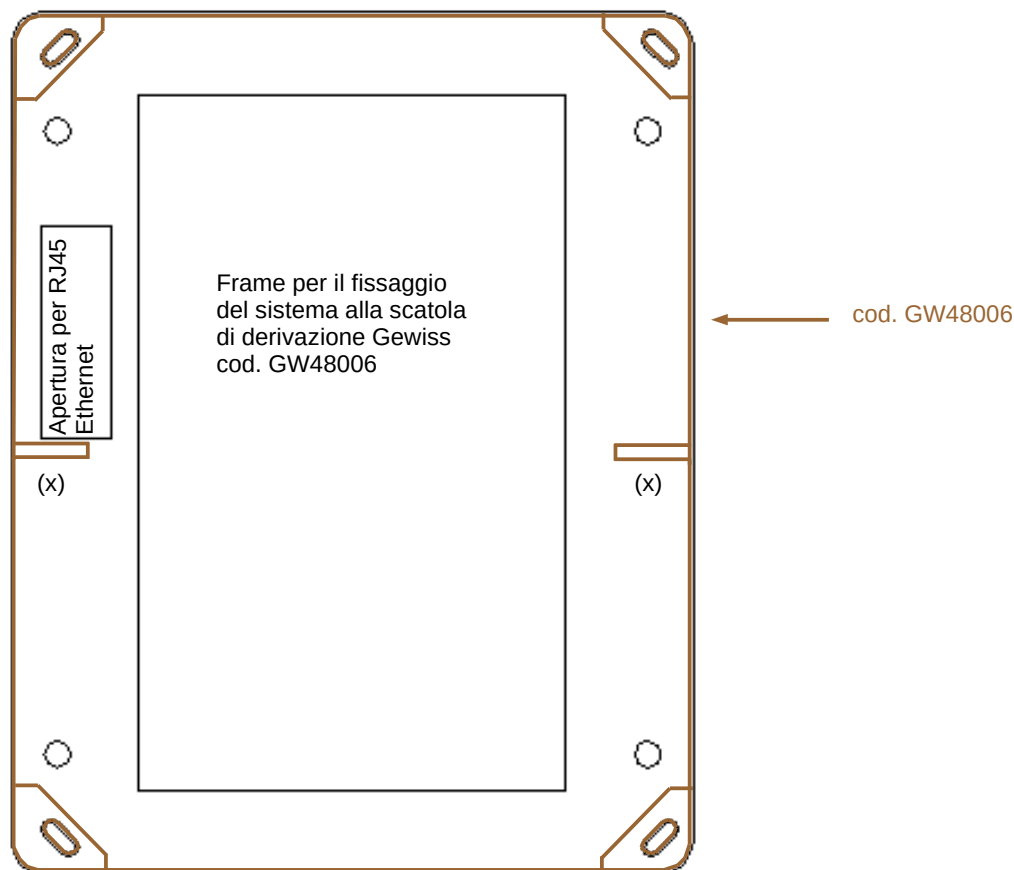

Nota per il montaggio

- avvitare il frame sulla scatola di derivazione Gewiss utilizzando viti autofilettanti con testa svasata piatta da 3mm. Se la scatola non è ben allineata potrebbe essere necessario tagliare la sua nervatura di rinforzo (x) per permettere la regolazione dell'inclinazione del sistema.
- appoggiare la cornice in plexiglas al frame. La cornice rimane fissata tramite quattro calamite poste sulla cornice in plexiglas.

5. Istruzioni utilizzo morsetto a molla

La connessione a molla permette di eseguire i collegamenti senza l'utilizzo di utensili speciali. I fori di azionamento delle molle sono aperti mediante un cacciavite e i conduttori vengono inseriti nelle gabbie mediante l'apposito vano separato. Rimuovendo l'utensile, la molla preme sul conduttore, opportunamente spelato, premettendo la connessione elettrica.

